

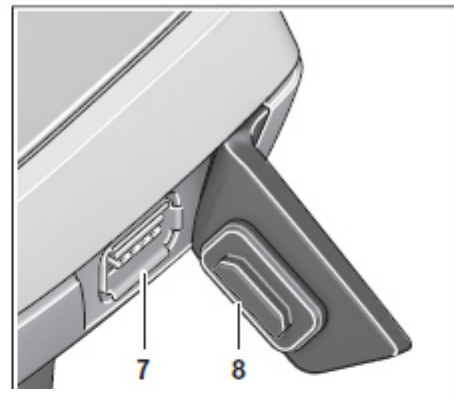

Bedienungsanleitung Intuvia



7 USB-Buchse

8 Schutzkappe

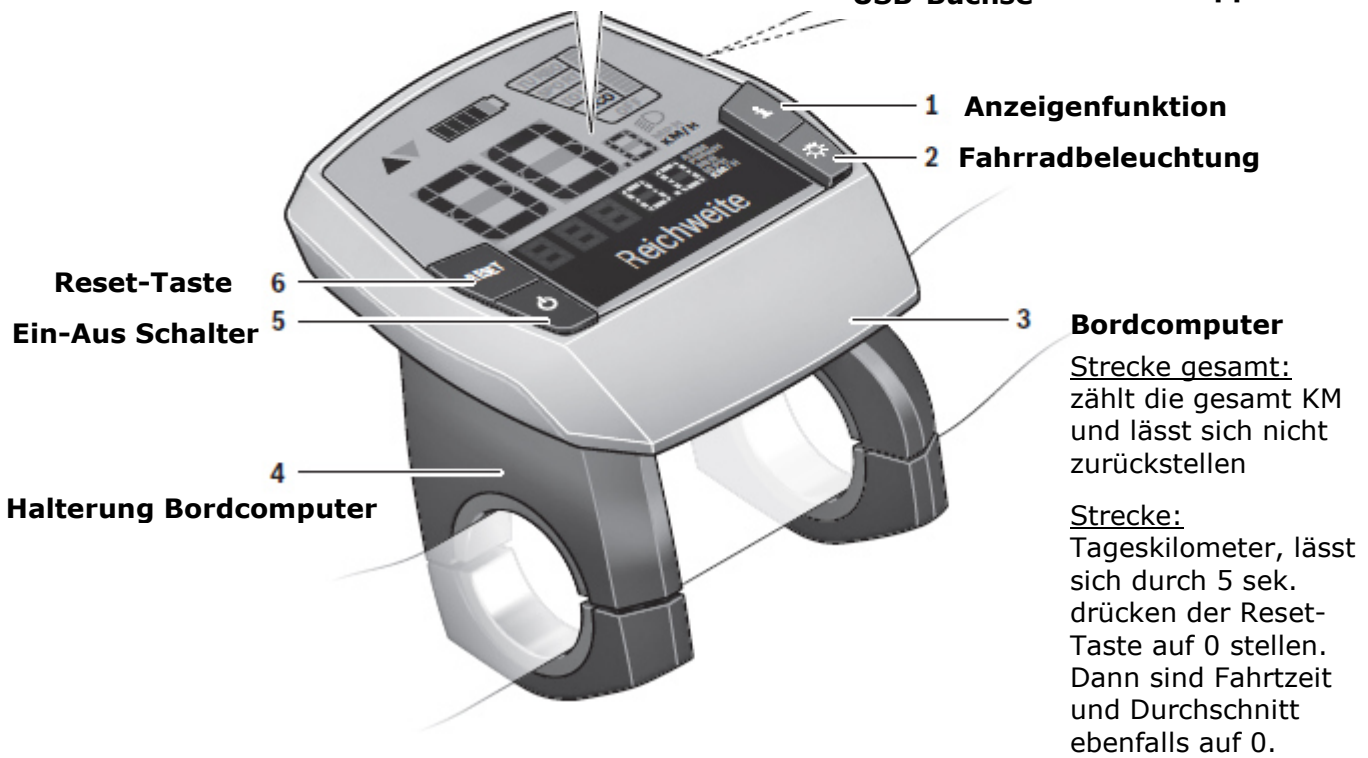

RADL-STADL

MM – Dickenreishausen

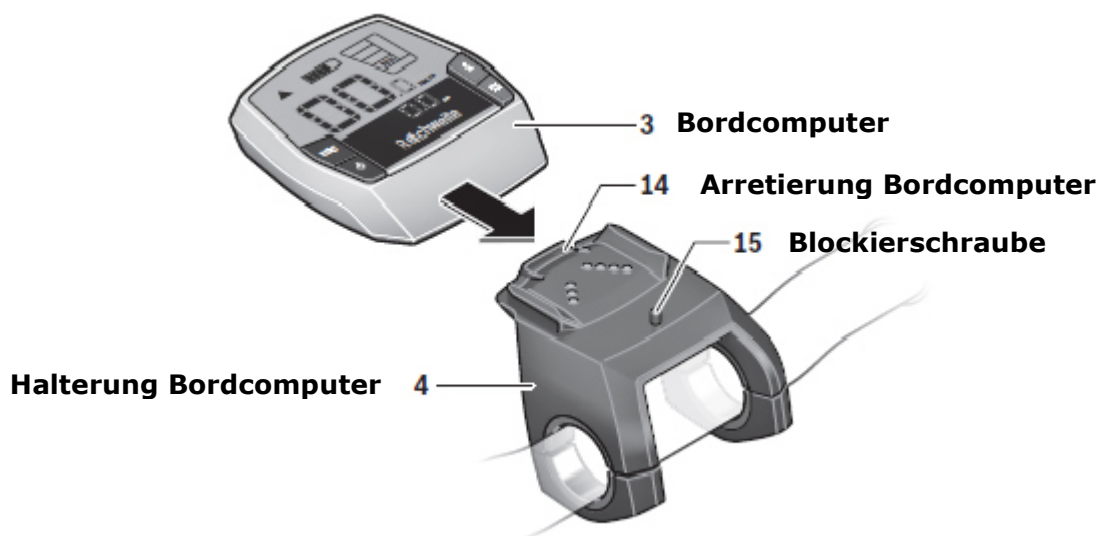
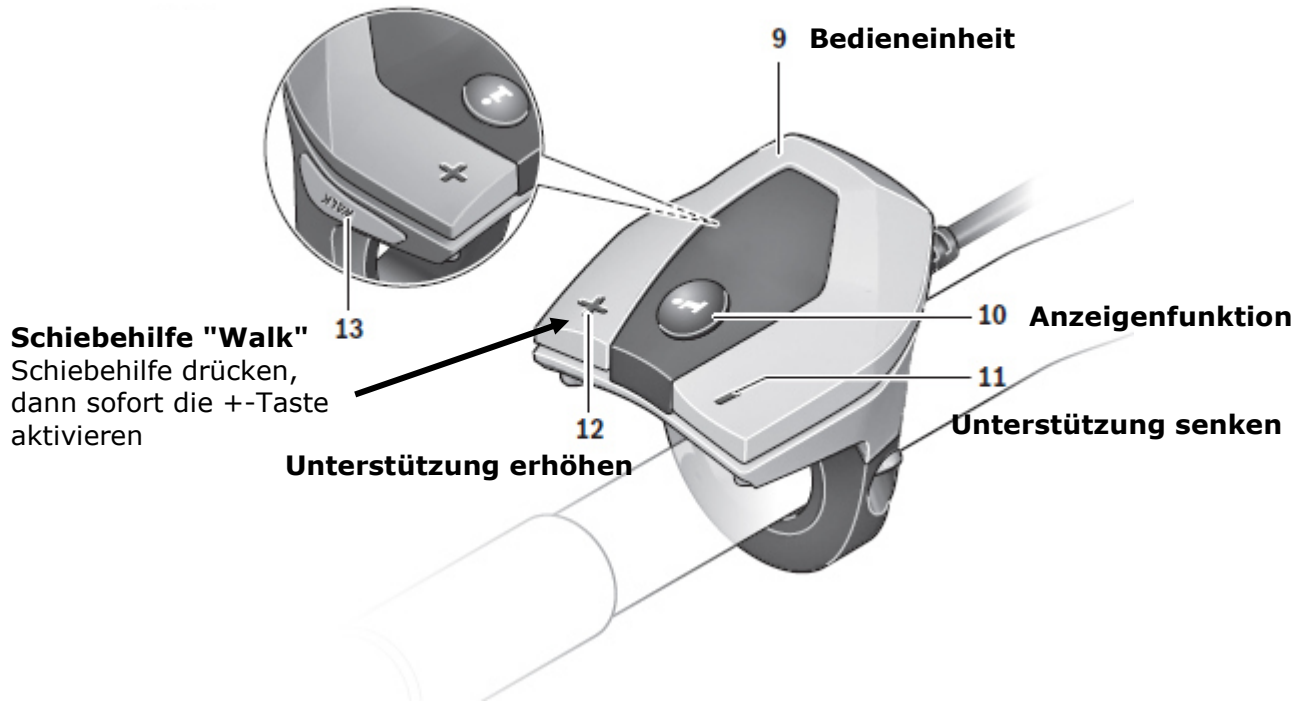



Akku und Akku-Pflege

Akku:

Lithium-Ionen Akkus ohne Memory-Effekt - das heißt, der Akku kann jederzeit geladen, auch nur zwischen- oder teilgeladen werden.

Überwinterung:

Akkus trocken und bei Raumtemperatur zwischen 15° C und 20° C lagern. Akku nicht ganz voll, aber auch nicht ganz leer lagern. Der ideale Lagerzustand für längere Lagerzeiten liegt bei ca. 50-60% bzw. drei Balken an der Akku-Anzeige.

Winterbetrieb:

Bei Fahrten unter 0°C den bei Raumtemperatur gelagerten Akku erst kurz vor Fahrtritt einsetzen.

Mit sinkender Temperatur nimmt auch die Leistungsfähigkeit des Akkus ab, da sich der elektrische Widerstand erhöht. Im Winter ist daher mit einer Reduzierung der üblichen Reichweite zu rechnen.